



VENTO CO₂

_Remote CO₂ Kühlregal

Bewährte Qualität für CO₂ Systeme

VENTO CO₂ ist speziell für den Einsatz in Remote CO₂ Systemen konzipiert und überzeugt mit maximaler Displayfläche und großem Variantenreichtum. Die VENTO Produktfamilie lässt sich optimal an die Bedürfnisse Ihrer Verkaufsfläche anpassen.



VISUAL MERCHANDISING

VENTO CO₂ sind eine komplett flexible und verbindbare Kühlregal-Familie, die ausgelegt ist für eine hohe Produktbelastung. Mit einer großen Auswahl an Glastüren-Ausführungen und verschiedenen Zubehöerteilen sind die VENTO CO₂ Modelle bestens geeignet für eine optimale Warenpräsentation.



FLEXIBLE INSTALLATION

Eine schnelle Installation ist dank intelligenter Funktionen wie der Höhenverstellung der Füße im inneren des Gerätes, möglich. Eine Vielzahl verfügbarer Steuerungen wie Wurm, Danfoss und Carel gewährleisten die bestmögliche Integration in Ihr System.



UMWELT UND KLIMA

VENTO CO₂ verwenden das natürliche Kältemittel CO₂ (R774) welches mit einem niedrigen Global Warming Potential (GWP) von 1 ausgewiesen ist. Somit ist es besonders umweltschonend.



VIelfÄLTIGE WARENPRÄSENTATION

Durch den großen Temperaturbereich kann dieses Kühlregal für die Präsentation einer Vielzahl von Produktgruppen wie z.B. Milchprodukten, Fisch, Fleisch, Getränken, Delikatessen, Fertiggerichten, Obst und Gemüse eingesetzt werden. Die Temperatursicherheit ist durch die geprüfte und automatische Abtauung gewährleistet.



ONE-STOP-SOLUTION

AHT liefert nicht nur das Kühlregal sondern das komplette CO₂ System basierend auf Ihren Anforderungen.



KOMPATIBEL MIT DEM ACTIVE MONITORING SYSTEM

Durch unser Active Monitoring System (AMS) erkennen wir Probleme, bevor Sie sie bemerken. Das AMS ist ein entscheidendes Add-On zu allen AHT Produkten, das Ihnen die Filialleitung und -überwachung hinsichtlich der AHT Kühlgeräte wesentlich erleichtert. Unsere Geräte sind auch mit anderen Systemen kompatibel.

INDIVIDUELLES BRANDING

VENTO Kühlmöbel können individuell an das Store Design angepasst werden. Eine große Farbauswahl bietet die bestmögliche Integration.



TEMPERATURBEREICHE

H1 – Gekühltes Gemüse & Obst	+1°C bis +10°C
M2 – Molkereiprodukte	-1°C bis +7°C
M1 – Molkereiprodukte kälter	-1°C bis +5°C
M0 – Molkereiprodukte Sondertemp.	-1°C bis +4°C
S1* – Fleisch & Fisch	-1°C bis +2°C

* nur mit GD Möbel möglich

USPs

AUFSTELLUNGSMÖGLICHKEITEN

Dank der Vielzahl an Modellen können verschiedenste Installationsmöglichkeiten angeboten werden. Ob die klassische Reihenaufstellung, ein passender Eckverbau, eine Inselaufstellung oder eine Doppelreihe - mit VENTO CO₂ haben Sie die Wahl.

WÄRMERÜCKGEWINNUNG

Um noch Energieeffizienter zu werden, kann die Abwärme des Kühlprozesses zur Heizung von Wasser, Geschäftsflächen oder anderen Räumlichkeiten genutzt werden. Dank des breiten Produktportfolios von AHT können wir eine Komplettlösung anbieten, die auf die spezifischen Anforderungen des Marktes zugeschnitten ist.



Varianten



Stand-alone



Reihe



Block



Insel

AUFSTELLUNGSVARIANTEN

Stand-alone



Reihe



Block



Insel*



- _ optional mit beidseitigem Kopfgerät
- _ spezifische Aufstellung, je Type auf Anfrage

*ausgenommen H8 Geräte



VENTO CO₂

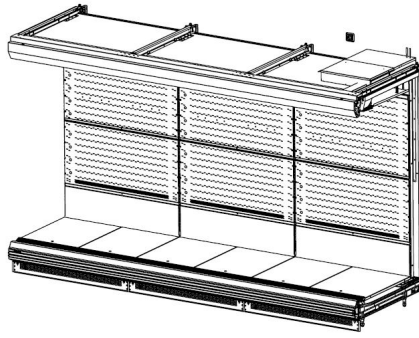
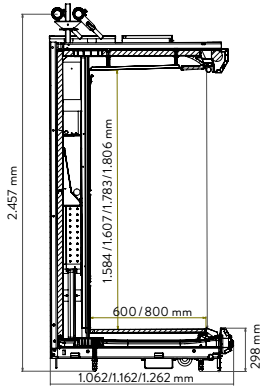

Symbolbild



ABMESSUNGEN

VENTO CO ₂		Breite	Höhe	Tiefe	Bodenfachtiefe
LS6 GD EC	mm	1.780	2.200	951	600
LS6 GD	mm	2.500	2.200	951	600
LS6 GD	mm	3.750	2.200	951	600
HS6 GD EC	mm	1.780	2.400	951	600
HS6 GD	mm	2.500	2.400	951	600
HS6 GD	mm	3.750	2.400	951	600
L8	mm	2.500	2.200	1.262	800
L8	mm	3.750	2.200	1.262	800
L8 GD	mm	2.500	2.200	1.262	800
L8 GD	mm	3.750	2.200	1.262	800
H8	mm	2.500	2.400	1.262	800
H8	mm	3.750	2.400	1.262	800
H8 GD	mm	2.500	2.400	1.262	800
H8 GD	mm	3.750	2.400	1.262	800

GD = Nur mit Glstüren; Glaspendedtüren Anzahl: EC 178/178 – 3 Stk., 250 – 4 Stk., 375 – 6 Stk. unabhängig von Typen
 Weitere Daten können dem Datenblatt lt. ECO-Design Richtlinie entnommen werden.

Technische Änderungen und Satzfehler vorbehalten. Stand: 09/2023

AHT 
 a member of **DAIKIN** group

AHT Cooling Systems GmbH

Werksgasse 57
 8786 Rottenmann | Austria
 p. +43 3614 24 51-0
 sales@aht.at
 www.aht.at