



BOSTON

_Tiefkühltruhen. Steckerfertig

Stark im Design, stark in der Funktionalität

BOSTON ist von allen Seiten zugänglich und leicht einsehbar. Das starke Design und die absolute Flexibilität machen die Tiefkühltruhe zum perfekten Kühlgeräte für den Verkauf von Scoopingeis.



VISUAL MERCHANDISING

BOSTON vereint attraktive Warenpräsentation mit optimaler Wareneinsicht von allen Seiten. So wird eine hohe Verkaufattraktivität gesichert.



GERINGE KOSTEN

Die geringen Investitions- und Betriebskosten sprechen für sich. Zudem ist BOSTON kältetechnisch völlig wartungsfrei.



HOHE ENERGIEEINSPARUNG

Sparen Sie durch die ausgereifte Technologie und Konstruktion im Vergleich zu herkömmlichen Speiseisvitrinen. Mehr Effizienz wird vor allem durch den neuen Energiesparlüfter erzielt, so wird täglich 0,5 kWh Energie eingespart.



INTELLIGENTE INSTALLATION

Durch die steckerfertige Installation ist BOSTON sofort einsetzbar. Zudem ist sie kältetechnisch völlig wartungsfrei.



UMWELT UND KLIMA

BOSTON ist völlig FCKW- sowie FKW-frei und verwendet das ökologisch unbedenkliche und natürliche Kältemittel Propan (R290). Somit sind sie besonders umweltschonend.



VERKAUFSFLÄCHE UND STAURAUM

BOSTON bietet Platz für 22 Behälter zu je 5 Liter. Zusätzlich können weitere 22 Behälter in einer zweiten Ebene verstaut werden.

INDIVIDUELLES BRANDING

AHT Kühlgeräte werden individuell gestaltet: Mit unserer Vorlage erstellen Sie einfach das Design und wir übernehmen direkt bei der Produktion die Beklebung.



TEMPERATURBEREICHE

Tiefkühlen

-12°C bis -23°C

USPs

EXZELLENTER PRODUKTPRÄSENTATION

Die beleuchtete Glaskuppel ist ein wahrer Kundenmagnet. Durch die optimale Produktpräsentation des Scoopings werden die Verkaufszahlen maximiert.

LEICHTE ZUGÄNGLICHKEIT

BOSTON ist optimal für das Verkaufspersonal zugänglich. So ist das Servieren von Eis optimal und einfach möglich.



ZUBEHÖR

- _ Stoßschutzleisten in verschiedenen Farben lieferbar
- _ Wasserschutzleisten verhindern das Eindringen von Staub und Wasser unter die Geräte

BOSTON

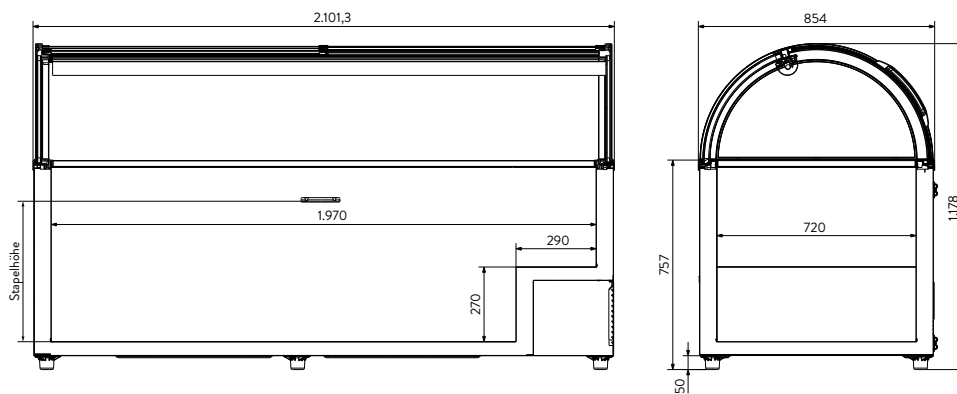

ABMESSUNGEN

BOSTON		210	
Länge außen / innen	mm	2.101 / 1.968	
Tiefe außen / innen	mm	854 / 718	
Höhe außen vorne / hinten	mm	1.178 / 1.178	
Stapelhöhe	mm	540	