



KINLEY X5

_Tiefkühl-Überbauschrank. Steckerfertig

Tiefkühl-Überbauschrank mit dem niedrigsten Energieverbrauch seiner Klasse.

Nutzen Sie die Vertikale und bisher leeren Raum. Füllen Sie ihn mit dem Tiefkühl-Überbauschrank KINLEY X5 mit der größten Displayfläche am Markt.



VISUAL MERCHANDISING

KINLEY X5 kombiniert Warenpräsentation und Warenzugänglichkeit dank der Präsentation auf Augenhöhe perfekt. Durch die Glas-Seitenwände beim verkaufattraktivsten Kopfgerät sind Waren jetzt noch besser sichtbar. Die brillante LED-Innenbeleuchtung erzielt optimale Verkaufswirkung. KINLEY X5 ist höhenverstellbar und kann auch als Insellösung aufgestellt werden. Das Fassungsvermögen ist im Vergleich zu KINLEY XL um 61 Liter höher.



INTELLIGENTE INSTALLATION

Durch die steckerfertige Installation ist KINLEY X5 sofort einsetzbar – komplett ohne Abflüsse. Zudem ist KINLEY X5 eine Teamplayer, da es mit jeder AHT Kühl-/Tiefkühltruhe kombinierbar ist. Die Türen mit Überdrehenschutz und die Türdämpfung beim Öffnen und Schließen ist besonders komfortabel. Bei hoher Luftfeuchtigkeit sind optional beheizbaren Türen erhältlich.



UMWELT UND KLIMA

KINLEY X5 ist völlig FCKW- sowie FKW-frei und verwendet das ökologisch unbedenkliche und natürliche Kältemittel Propan (R290). Somit ist sie besonders umweltschonend. R290 hat das niedrigste Global Warming Potential (GWP) am Markt.



GERINGE KOSTEN

Die geringen Investitions- und Betriebskosten sprechen für sich. Dank der integrierten Tauwasserverdunstung ohne elektrische Heizung wird weniger Energie benötigt und dadurch ist KINLEY noch effizienter.



SEMI-AUTOMATISCHE ENTEISUNG

Durch die semi-automatische Enteisung sind die Haltbarkeit und Hygiene aller Waren stets gewährleistet.



KOMPATIBEL MIT AMS

Durch unser Active Monitoring System (AMS) erkennen wir Probleme, bevor Sie sie bemerken. Das AMS ist ein entscheidendes Add-On zu allen AHT Produkten, das Ihnen die Filialleitung und -überwachung hinsichtlich der AHT Kühlgeräte wesentlich erleichtert. Unsere Geräte sind auch mit anderen Systemen kompatibel.

INDIVIDUELLES BRANDING

KINLEY X5 kann individuell an das Store Design angepasst werden. Eine große Farbauswahl bietet die bestmögliche Integration.



TEMPERATURBEREICHE

Tiefkühlen

-18°C bis -23°C

USPs

GRÖSSTE DISPLAYFLÄCHE AM MARKT

Dank der Panorama Glas-Seitenwände, bietet KINLEY X5 die bestmögliche Wareneinsicht am Markt. Das macht KINLEY X5 zum Marktführer bei der Displayfläche.

ENERGIEEFFIZIENZ BENCHMARK

KINLEY X5 ist das energieeffizienteste Gerät seiner Klasse. Die Kombination von KINLEY X5 und einer AHT Tiefkühltruhe verbraucht bis zu 50% weniger Energie als kommerzielle vertikale Tiefkühlsysteme.





KOPFGERÄT



ZEILENGERÄT



BLOCKAUFSTELLUNG

AUFSTELLUNGSVARIANTEN

Solo



Reihe



Block



Insel



_ optional mit beidseitigem Kopfgerät



ZUBEHÖR

- _ Seitenabdeckung
- _ Truhenabdeckung
- _ Scannerleisten
- _ Farboptionen: Gehäuse in verschiedene RAL Farben möglich
Kunststoffteile in RAL 7045 und RAL 7022
Türrahmen in RAL 7045 und RAL 7022
- _ Ein oder zwei Ebenen-Einhängegitter
- _ Kompatibel mit dem Active Monitoring System (AMS)
- _ Warenteiler für flexible Segmentierung
- _ Innenausstattung in verschiedenen RAL Farben möglich

KINLEY X5 250/210

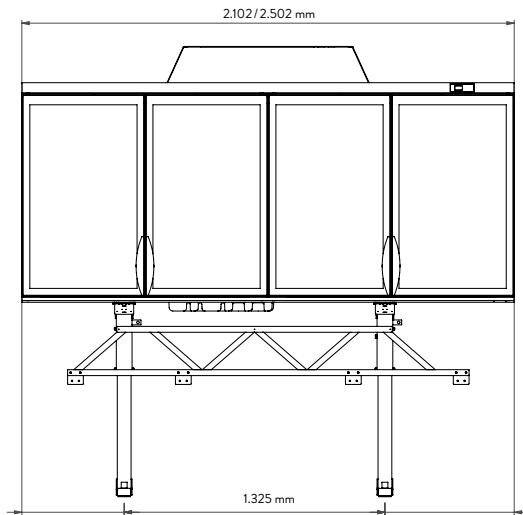

EC

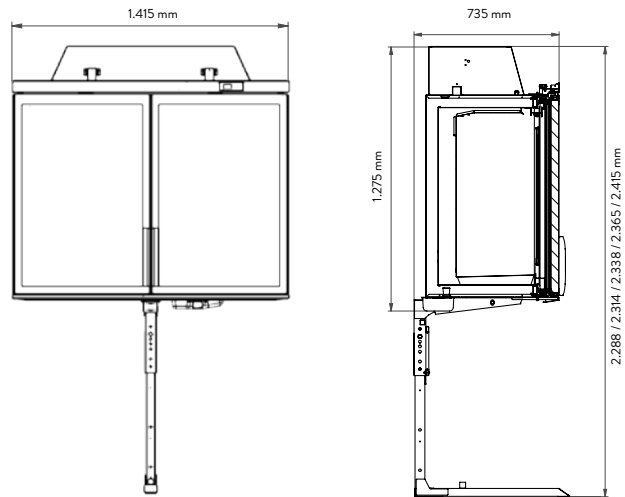

ABMESSUNGEN

KINLEY X5		210	250	EC
Länge außen / innen	mm	2.102 / 1.977	2.502 / 2.377	1.415 / 1.275
Tiefe außen / innen	mm	735 / 402	735 / 402	735 / 402
Höhe außen / innen	mm	1.275 / 824	1.275 / 824	1.275 / 824
Regaltiefe	mm	360	360	360