



***AHT Professional by friulinox 09/10***

**MODULAR KÜHLZELLEN  
CELLULES FROIDES  
MODULAR COLD ROOMS**

## MODULAR KUEHLZELLEN ISOLIERUNGSSTAERKE 100 und 120 mm

### STANDARD Eigenschaften:

- Innen- und Aussenwände mit weissem, beschichtetem Zinkblech verkleidet;
- tiefgezogener Fussboden mit rutschfestem, grauem beschichtetem Zinkblech verkleidet;
- äussere Decke und Boden aus Zinkblech mit umlaufendem Rahmen aus Edelstahl 18/10, Scotch Brite satiniert.

### Varianten auf Anfrage:

- Fussboden verkleidet mit rutschfestem, genopptem Edelstahl **CHF 240/m<sup>2</sup>**.
- Innen Wände und Decke aus CNS (18/10) und Fussboden aus genopptem, rutschfestem Edelstahl: +35% auf die STANDARD-Zelle bezogen.
- Aussenwände mit Edelstahl Verkleidung Ausführung Scotch Brite: **+22%** auf die STANDARD-Zelle bezogen.
- Innen und aussen komplett aus CNS AISI 18/10: **+50%** auf die STANDARD-Zelle bezogen.

Die Zellen können ohne Fussboden, mit tiefgezogenem, aufgesetztem Profil geliefert werden.

Das Blech der Paneele ist zinkbeschichtet und ist mit ungiftigem und selbstlöschendem Hart-PVC verkleidet.

Die Zellen sind mit einer Tür (mit Schlüssel zu verriegeln) von 860x1960 mm ausgestattet, die sich auf der breiteren Seite befindet (folglich hat sie das lichte Mass 800x1900 mm), mit Sicherheitsgriff zur Öffnung von innen und rechtsgebandet.

Für Linksanschlag der Tür, muss ein Vermerk auf der Bestellung erfolgen (kein Aufpreis).

Alle Zellen haben gerundete Innenecken, gemäss den strengen Hygienenormen.

Alle Aussentüren sind mit Türrahmenheizung ausgestattet.

Der serienmässig gelieferte Fussboden ist nicht mit Laufwagen befahrbar, auf Anfrage kann er verstärkt geliefert werden (3000 kg/m<sup>2</sup> gleichmässig verteilt, **CHF 140,00/m<sup>2</sup>**).

**Für Zellen, die von den STANDARD- Massen abweichen, wird der Preis der nächst grösseren Zelle mit +6% Aufschlag berechnet.**

### Auf Anfrage können ausserdem geliefert werden:

- SPLIT-Kühlanlagen
- Profile zur Schaffung eines Lüftungshohlraumes (Mittenabstand 330 mm) unter dem Fussboden **CHF 110,00/m<sup>2</sup>**
- Tür Sondermass (abweichend von 700x1800, 800x1900 und 1000x2000 mm) Aufpreis **CHF 340,00**
- Kit Rampen für Standardtüren **CHF 740,00** und Spezialschwelle ohne Dämmungsstufe Aufpreis **CHF 580,00**
- Kit Rampen für Sondertüren (abweichend von 700x1800, 800x1900 und 1000x2000 mm) im Sondermass **CHF 940,00** und Spezialschwelle ohne Dämmungsstufe Aufpreis **CHF 580,00**.

Standardverpackung: Palette und Überzug aus Polyäthylen, im Preis inbegriffen

Sonderverpackungen auf Anfrage, mit Mehrpreis.

## CHAMBRES FRIGORIFIQUES MODULAIRE EPAISSEUR 100 et 120 mm

### Les caractéristiques STANDARD:

- parois intérieures et extérieures avec revêtement en tôle galvanisée et plastifiée blanche;
- sol rayonné avec revêtement en tôle galvanisée et plastifiée grise anti-dérapant;
- partie supérieure et fond extérieurs en tôle galvanisée avec encadrement périmétrique en acier inox 18/10, mat Scotch Brite.

### Les variantes suivantes sont disponibles:

- sol avec revêtement en acier inox structuré anti-dérapant **CHF 240/m<sup>2</sup>**;
- parois et plafond intérieurs en acier inox (18/10) et sol en acier inox structuré anti-dérapant: **+35%** par rapport à la chambre froide STANDARD;
- parois extérieures avec revêtement en acier inox finition Scotch Brite: **+22%** par rapport à la chambre froide STANDARD;
- parois, plafond et sol intérieurs, et parois extérieures avec revêtement en acier inox: **+50%** par rapport à la chambre froide STANDARD.

Les chambres froides peuvent être fournies sans sol, avec profil rayonné reporté.

Les tôles des panneaux sont galvanisées et plastifiées et sont dotées d'un revêtement en PVC rigide atoxique et auto-extinguible.

Les chambres froides sont équipées d'une porte (équipées de serrure avec clef) de 860 x 1960 mm insérée sur le côté le plus important (ayant ainsi une lumière nette de 800 x 1900 mm) avec poignée de sécurité pour l'ouverture de l'intérieur et charnières à droite (Dx).

Pour les charnières de la porte à gauche (Sx), préciser dans l'ordre (il n'y a pas d'augmentation de prix).

Toutes les chambres froides ont les angles intérieurs arrondis selon les règles d'hygiène les plus restrictives.

Toutes les portes extérieures sont pourvues de la résistance encadrement.

Le sol de série fourni n'est pas transportable avec des chariots, sur demande il peut être fourni renforcé (3000 kg/m<sup>2</sup> uniformément distribués, **CHF 140,00/m<sup>2</sup>**).

**Pour les chambres froides de dimensions non STANDARD, le prix sera celui de la chambre de dimension immédiatement supérieure, augmenté de +6%.**

### Sur demande peuvent être également fournis:

- unités frigorifiques de type "SPLIT".
- profils pour la création d'un guêpier d'aération (passage 330 mm) sous le sol **CHF 110,00/m<sup>2</sup>**
- porte de dimension spéciale (différente à partir de 700x1800, 80x1900 et 1000x2000 mm) supplément **CHF 340,00**.
- kit rampes pour portes standard à **CHF 740,00** et seuil spécial sans rebord en périphérie, supplément **CHF 580,00**.
- kit rampes pour portes spéciales (différente à partir de 700x1800, 80x1900 et 1000x2000 mm) à **CHF 940,00** et seuil spécial sans rebord en périphérie, supplément **CHF 580,00**.

Emballage standard: palette et capuchon en polyéthylène compris dans le prix.

Emballages spéciales sur demande avec supplément.

MODULAR KÜHLZELLEN  
ISOLIERUNGSTÄRKE

CELLULES FROIDES  
ÉPAISSEUR

MODULAR COLD ROOMS  
INSULATION

**100 mm**  
**120 mm**

# 100mm

**ISOLIERUNGSSTÄRKE: 100 mm**  
**EPAISSEUR: 100 mm**  
**INSULATION: 100 MM**

ZELLEN CHAMBRES COLD ROOMS		REGALE RAYONNAGES SHELVINGS		DACH AGGREGATE MONOBLOC A PLAFOND CEILING MONOBLOCK				HUCKEPACKAGGREGATE MONOBLOC A PAROI STRADDLE MONOBLOCK				
CODENR.	AUßENMASS. (mm) DIMENS. EXT. (mm)	PREIS PRIX	CODENR.	PREIS PRIX	KÜHLUNG / POSITIVE		TIEFKÜHLUNG / NEGATIVE		KÜHLUNG / POSITIVE		TIEFKÜHLUNG / NEGATIVE	
					CODENR.	PREIS PRIX	CODENR.	PREIS PRIX	CODENR.	PREIS PRIX	CODENR.	PREIS PRIX
42141401	1400X1400X2200H	SFr. 5.760,00	5B2141401	SFr. 1.320,00	940MS0A131	SFr. 3.240,00	940MS1A132	SFr. 3.550,00	940MA0A131	SFr. 2.730,00	940MA1A132	SFr. 3.040,00
42141801	1400X1800X2200H	SFr. 6.220,00	5B2141801	SFr. 1.450,00	940MS0A231	SFr. 3.360,00	940MS1A232	SFr. 3.820,00	940MA0A231	SFr. 2.850,00	940MA1A232	SFr. 3.310,00
42142201	1400X2200X2200H	SFr. 6.670,00	5B2142201	SFr. 2.080,00	940MS0A231	SFr. 3.360,00	940MS1B132	SFr. 4.130,00	940MA0A231	SFr. 2.850,00	940MA1B132	SFr. 3.590,00
42142601	1400X2600X2200H	SFr. 7.580,00	5B2142601	SFr. 2.220,00	940MS0B131	SFr. 3.690,00	940MS1B232	SFr. 4.310,00	940MA0B131	SFr. 3.150,00	940MA1B232	SFr. 3.770,00
42161601	1600X1600X2200H	SFr. 6.230,00	5B2161601	SFr. 1.430,00	940MS0A231	SFr. 3.360,00	940MS1A232	SFr. 3.820,00	940MA0A231	SFr. 2.850,00	940MA1A232	SFr. 3.310,00
42162001	1600X2000X2200H	SFr. 6.680,00	5B2162001	SFr. 1.580,00	940MS0A231	SFr. 3.360,00	940MS1B132	SFr. 4.130,00	940MA0A231	SFr. 2.850,00	940MA1B132	SFr. 3.590,00
42162401	1600X2400X2200H	SFr. 7.640,00	5B2162401	SFr. 2.260,00	940MS0B131	SFr. 3.690,00	940MS1B232	SFr. 4.310,00	940MA0B131	SFr. 3.150,00	940MA1B232	SFr. 3.770,00
42181401	1800X1400X2200H	SFr. 6.220,00	5B2181401	SFr. 1.400,00	940MS0A231	SFr. 3.360,00	940MS1A232	SFr. 3.820,00	940MA0A231	SFr. 2.850,00	940MA1A232	SFr. 3.310,00
42181801	1800X1800X2200H	SFr. 6.750,00	5B2181801	SFr. 1.550,00	940MS0A231	SFr. 3.360,00	940MS1B132	SFr. 4.130,00	940MA0A231	SFr. 2.850,00	940MA1B132	SFr. 3.590,00
42182201	1800X2200X2200H	SFr. 7.290,00	5B2182201	SFr. 2.340,00	940MS0B131	SFr. 3.690,00	940MS1B232	SFr. 4.310,00	940MA0B131	SFr. 3.150,00	940MA1B232	SFr. 3.770,00
42182601	1800X2600X2200H	SFr. 8.290,00	5B2182601	SFr. 2.440,00	940MS0B131	SFr. 3.690,00	940MS1B232	SFr. 4.310,00	940MA0B131	SFr. 3.150,00	940MA1B232	SFr. 3.770,00

# 120mm

**ISOLIERUNGSSTÄRKE: 120 mm**  
**EPAISSEUR: 120 mm**  
**INSULATION: 120 mm**

ZELLEN CHAMBRES COLD ROOMS		REGALE RAYONNAGES SHELVINGS		DACH AGGREGATE MONOBLOC A PLAFOND CEILING MONOBLOCK				HUCKEPACKAGGREGATE MONOBLOC A PAROI STRADDLE MONOBLOCK				
CODENR.	AURENMASS. (mm) DIMENS. EXT. (mm)	PREIS PRIX	CODENR.	PREIS PRIX	KÜHLUNG / POSITIVE		TIEFKÜHLUNG / NEGATIVE		KÜHLUNG / POSITIVE		TIEFKÜHLUNG / NEGATIVE	
					CODENR.	PREIS PRIX	CODENR.	PREIS PRIX	CODENR.	PREIS PRIX	CODENR.	PREIS PRIX
43141401	1400X1400X2220H	SFr. 6.050,00	5B2141401	SFr. 1.320,00	940MS0A131	SFr. 3.240,00	940MS1A132	SFr. 3.550,00	940MA0A131	SFr. 2.730,00	940MA1A132	SFr. 3.040,00
43141801	1400X1800X2220H	SFr. 6.520,00	5B2141801	SFr. 1.450,00	940MS0A231	SFr. 3.360,00	940MS1A232	SFr. 3.820,00	940MA0A231	SFr. 2.850,00	940MA1A232	SFr. 3.310,00
43142201	1400X2200X2220H	SFr. 7.000,00	5B2142201	SFr. 2.080,00	940MS0A231	SFr. 3.360,00	940MS1B132	SFr. 4.130,00	940MA0A231	SFr. 2.850,00	940MA1B132	SFr. 3.590,00
46142601	1400X2600X2220H	SFr. 7.960,00	5B2142601	SFr. 2.220,00	940MS0B131	SFr. 3.690,00	940MS1B232	SFr. 4.310,00	940MA0B131	SFr. 3.150,00	940MA1B232	SFr. 3.770,00
43161601	1600X1600X2220H	SFr. 6.540,00	5B2161601	SFr. 1.430,00	940MS0A231	SFr. 3.360,00	940MS1A232	SFr. 3.820,00	940MA0A231	SFr. 2.850,00	940MA1A232	SFr. 3.310,00
43162001	1600X2000X2220H	SFr. 7.070,00	5B2162001	SFr. 1.580,00	940MS0A231	SFr. 3.360,00	940MS1B132	SFr. 4.130,00	940MA0A231	SFr. 2.850,00	940MA1B132	SFr. 3.590,00
43162401	1600X2400X2220H	SFr. 8.020,00	5B2162401	SFr. 2.260,00	940MS0B131	SFr. 3.690,00	940MS1B232	SFr. 4.310,00	940MA0B131	SFr. 3.150,00	940MA1B232	SFr. 3.770,00
43181401	1800X1400X2220H	SFr. 6.520,00	5B2181401	SFr. 1.400,00	940MS0A231	SFr. 3.360,00	940MS1A232	SFr. 3.820,00	940MA0A231	SFr. 2.850,00	940MA1A232	SFr. 3.310,00
43181801	1800X1800X2220H	SFr. 7.080,00	5B2181801	SFr. 1.550,00	940MS0A231	SFr. 3.360,00	940MS1B132	SFr. 4.130,00	940MA0A231	SFr. 2.850,00	940MA1B132	SFr. 3.590,00
43182201	1800X2200X2220H	SFr. 7.650,00	5B2182201	SFr. 2.340,00	940MS0B131	SFr. 3.690,00	940MS1B232	SFr. 4.310,00	940MA0B131	SFr. 3.150,00	940MA1B232	SFr. 3.770,00
43182601	1800X2600X2220H	SFr. 8.710,00	5B2182601	SFr. 2.440,00	940MS0B131	SFr. 3.690,00	940MS1B232	SFr. 4.310,00	940MA0B131	SFr. 3.150,00	940MA1B232	SFr. 3.770,00

42141401 = 100 mm  
(43141401 = 120 mm)

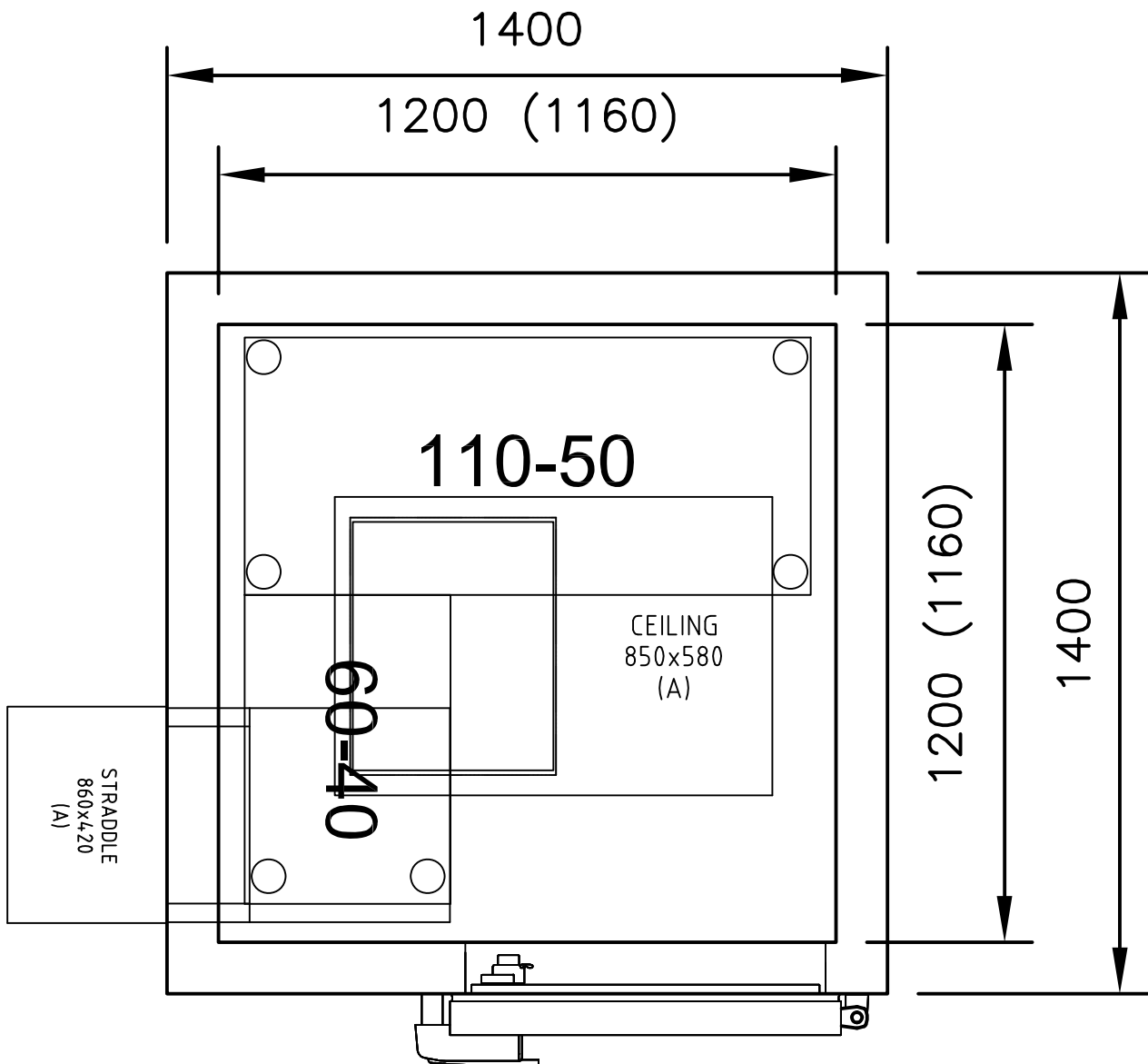

42141801 = 100mm  
(43141801 = 120 mm)

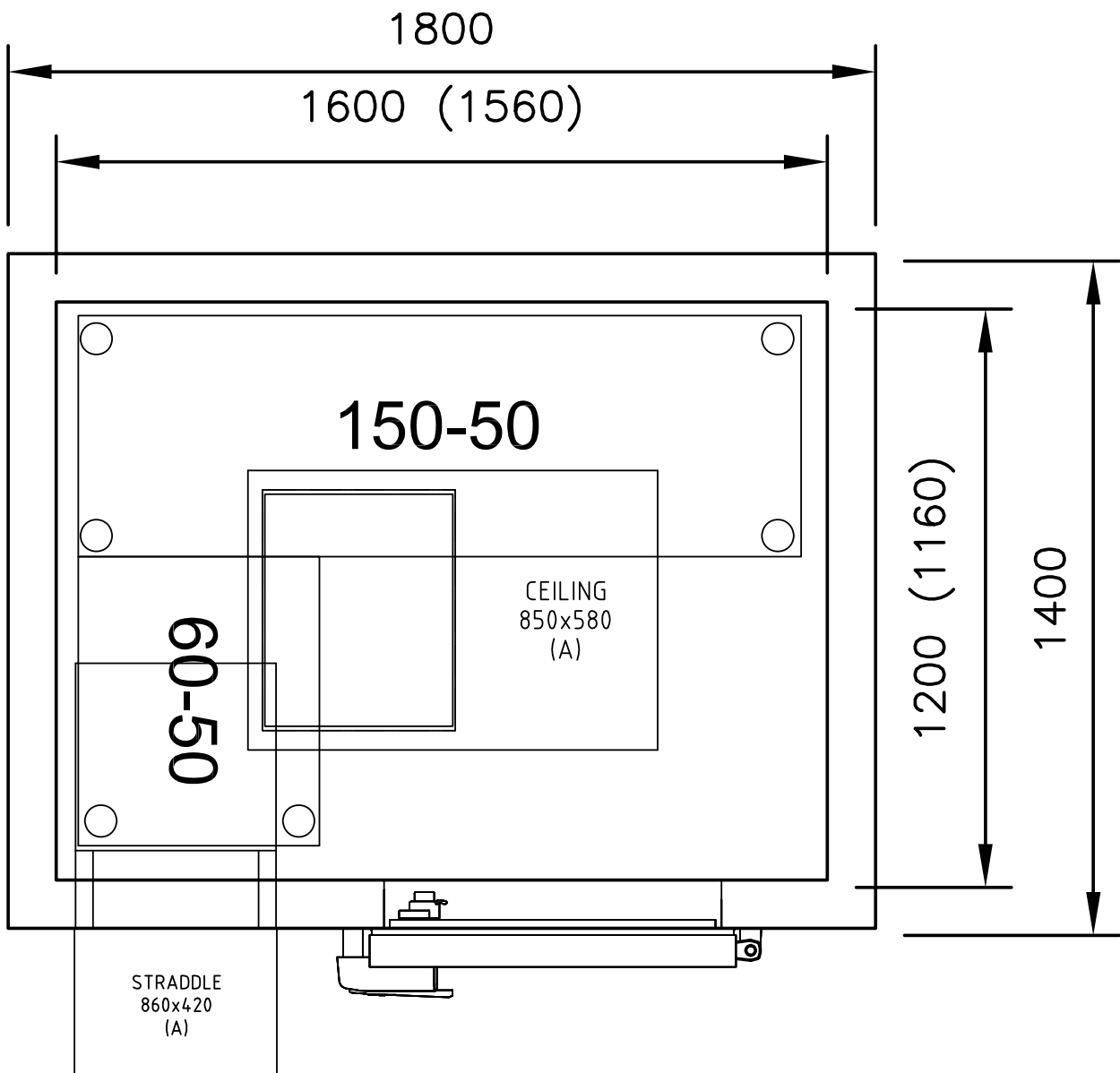

42142201 = 100 mm  
(43142201 = 120 mm)

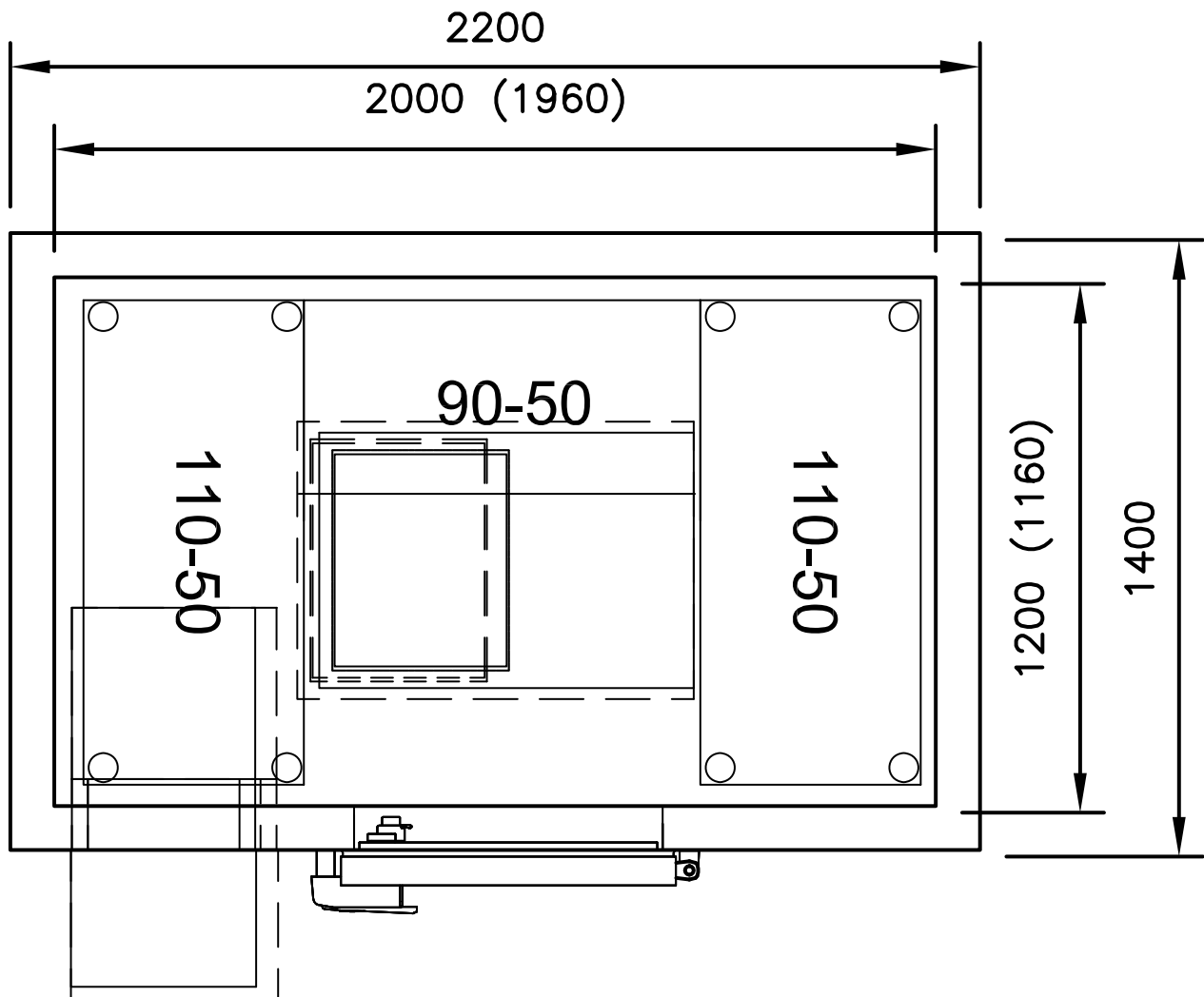

421412601 = 100mm  
(431412601 = 120 mm)

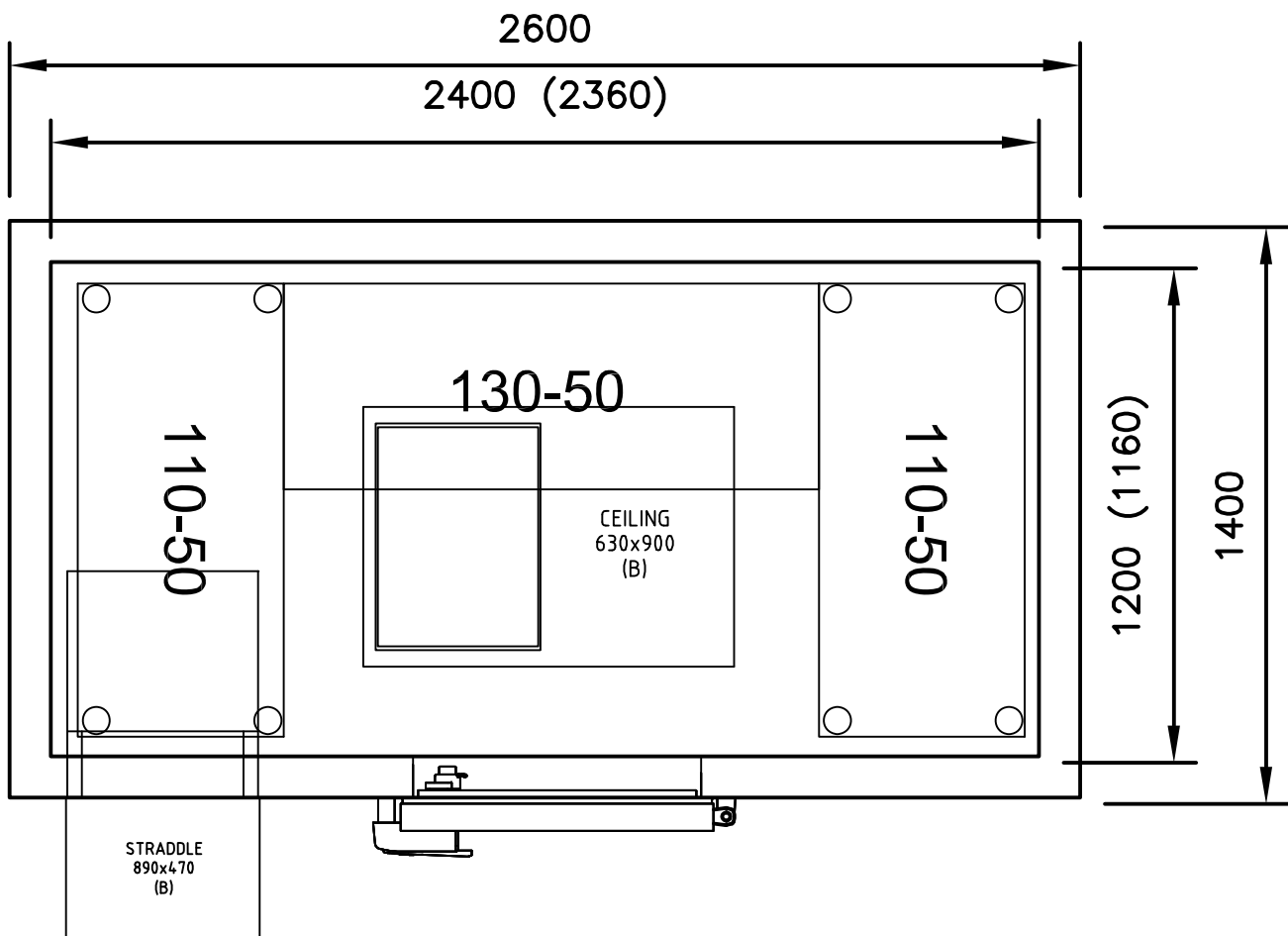

42161601 = 100 mm  
(43161601 = 120 mm)

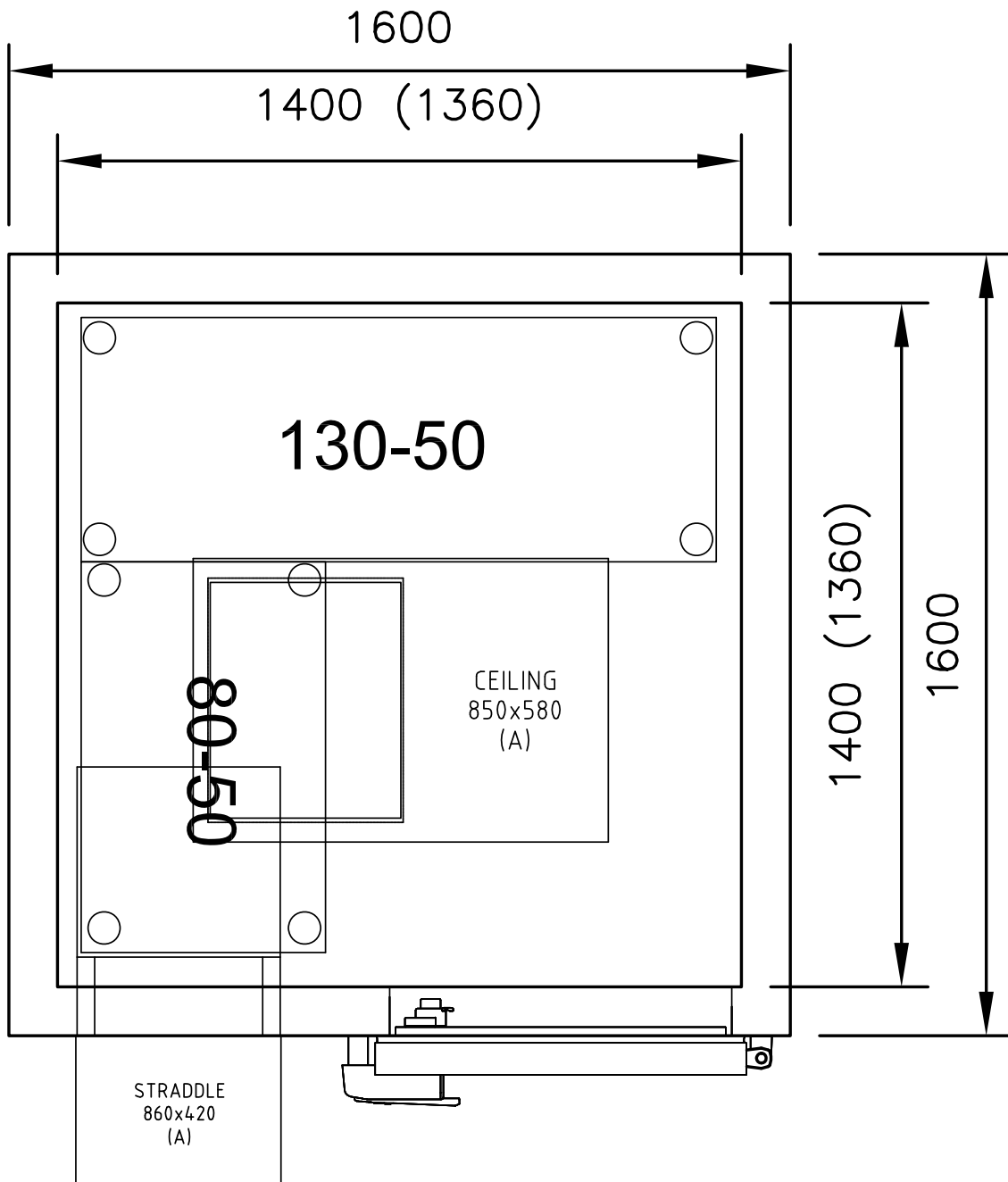

42162001 = 100mm  
(43162001 = 120 mm)

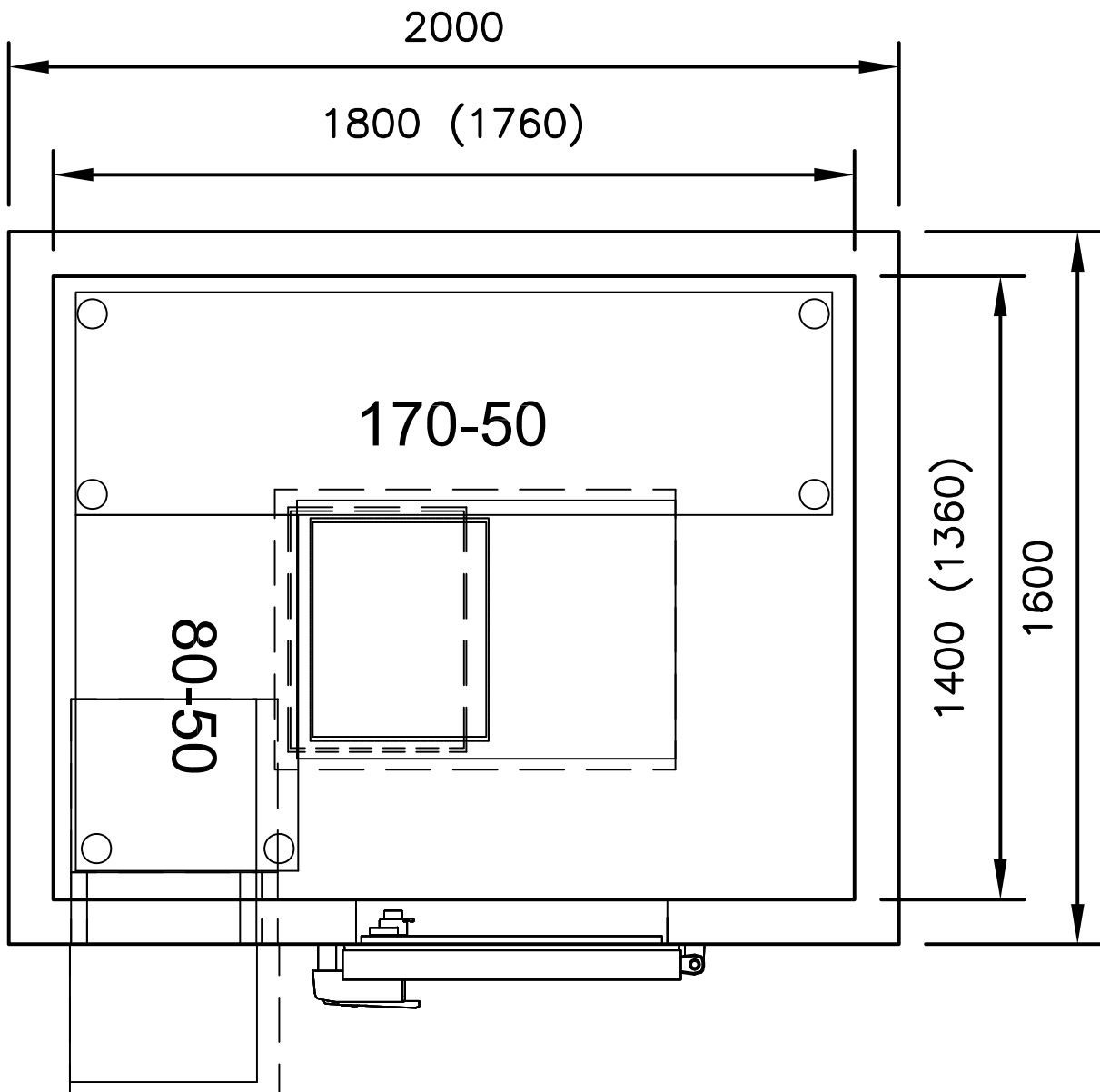

42162401 = 100 mm  
(43162401 = 120 mm)

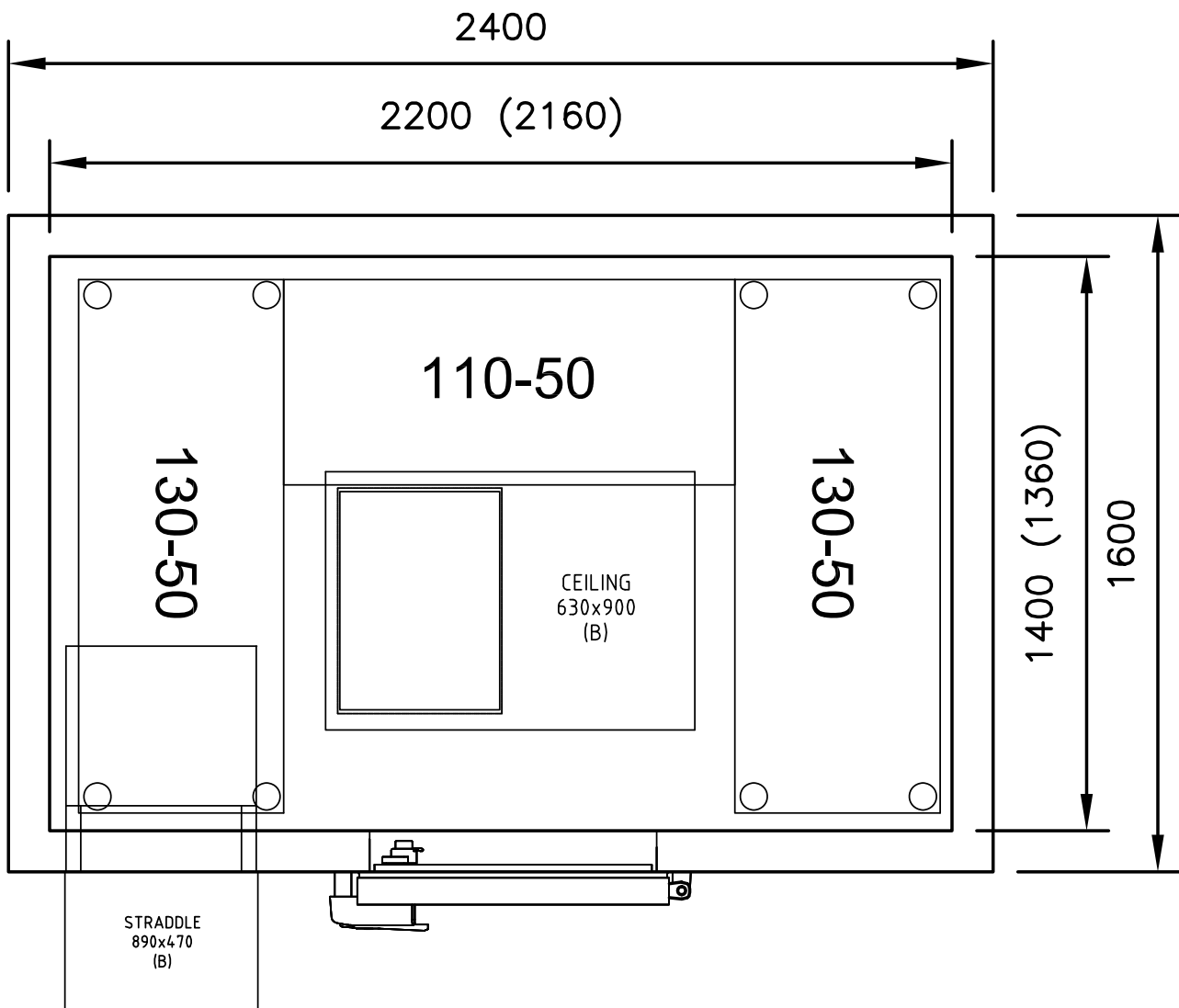

42181401 = 100mm  
(43181401 = 120 mm)

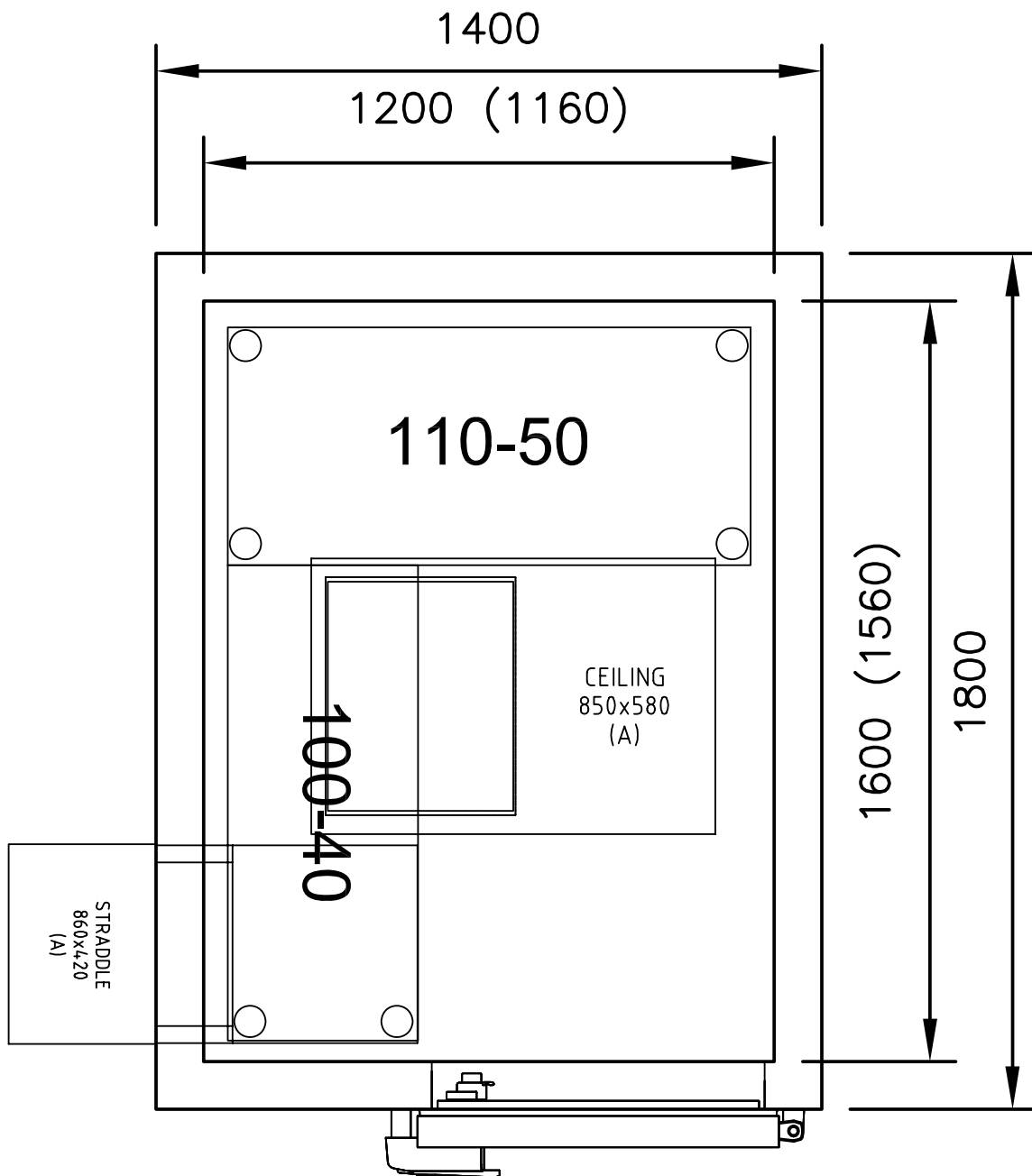

42181801 = 100 mm  
(43181801 = 120 mm)

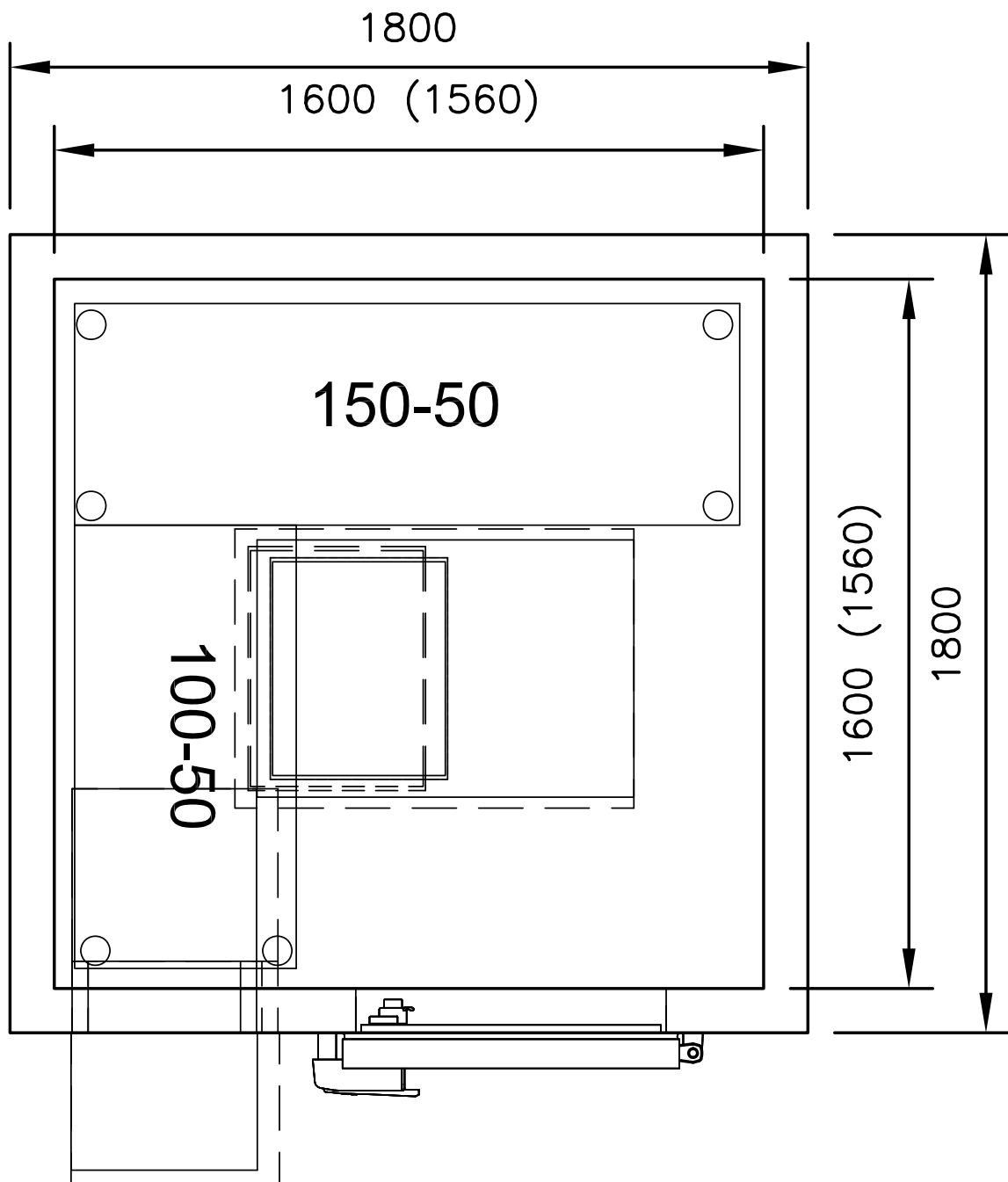

42182201 = 100mm  
(43182201 = 120 mm)

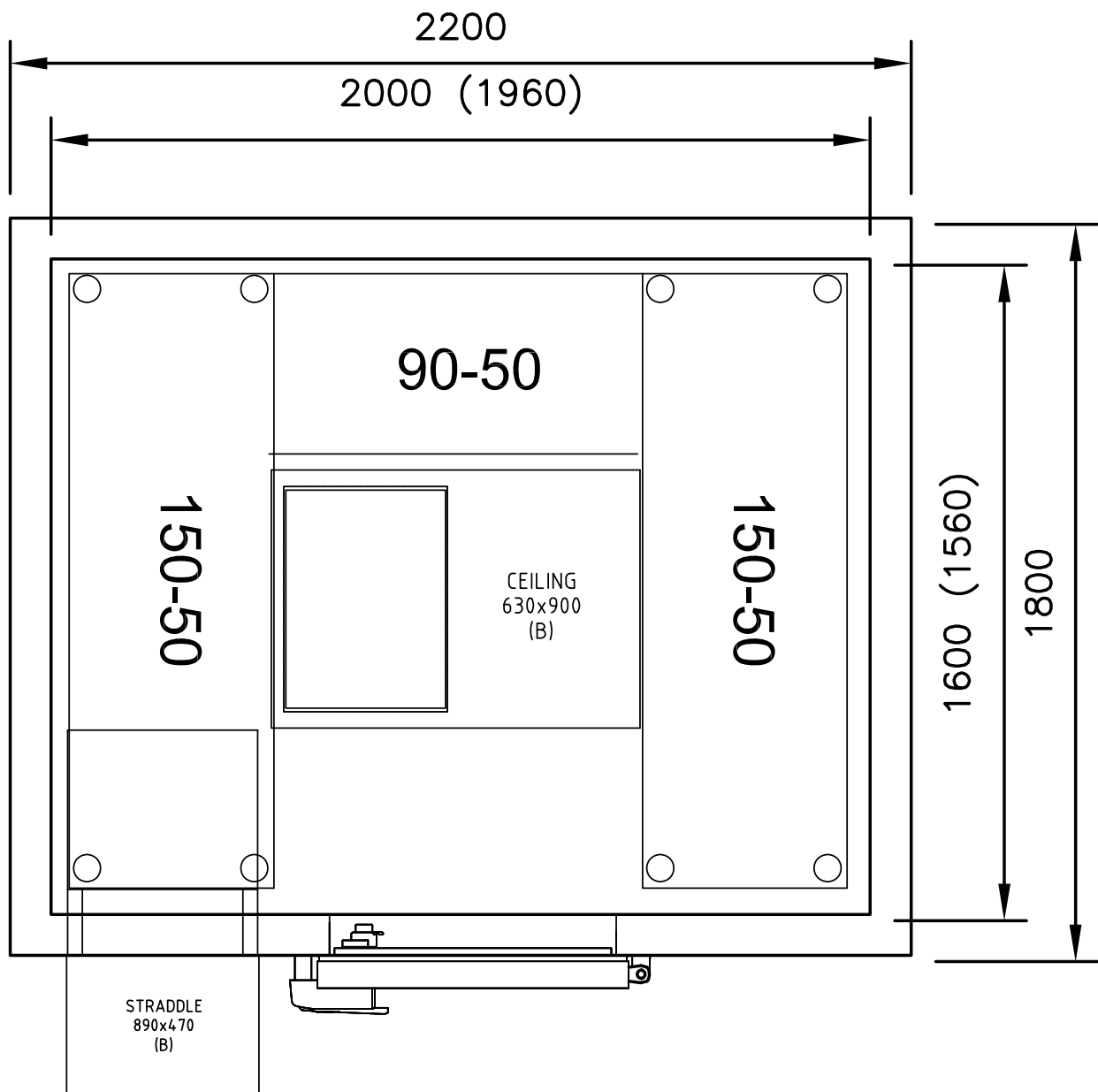

42182601 = 100 mm  
(43182601 = 120 mm)

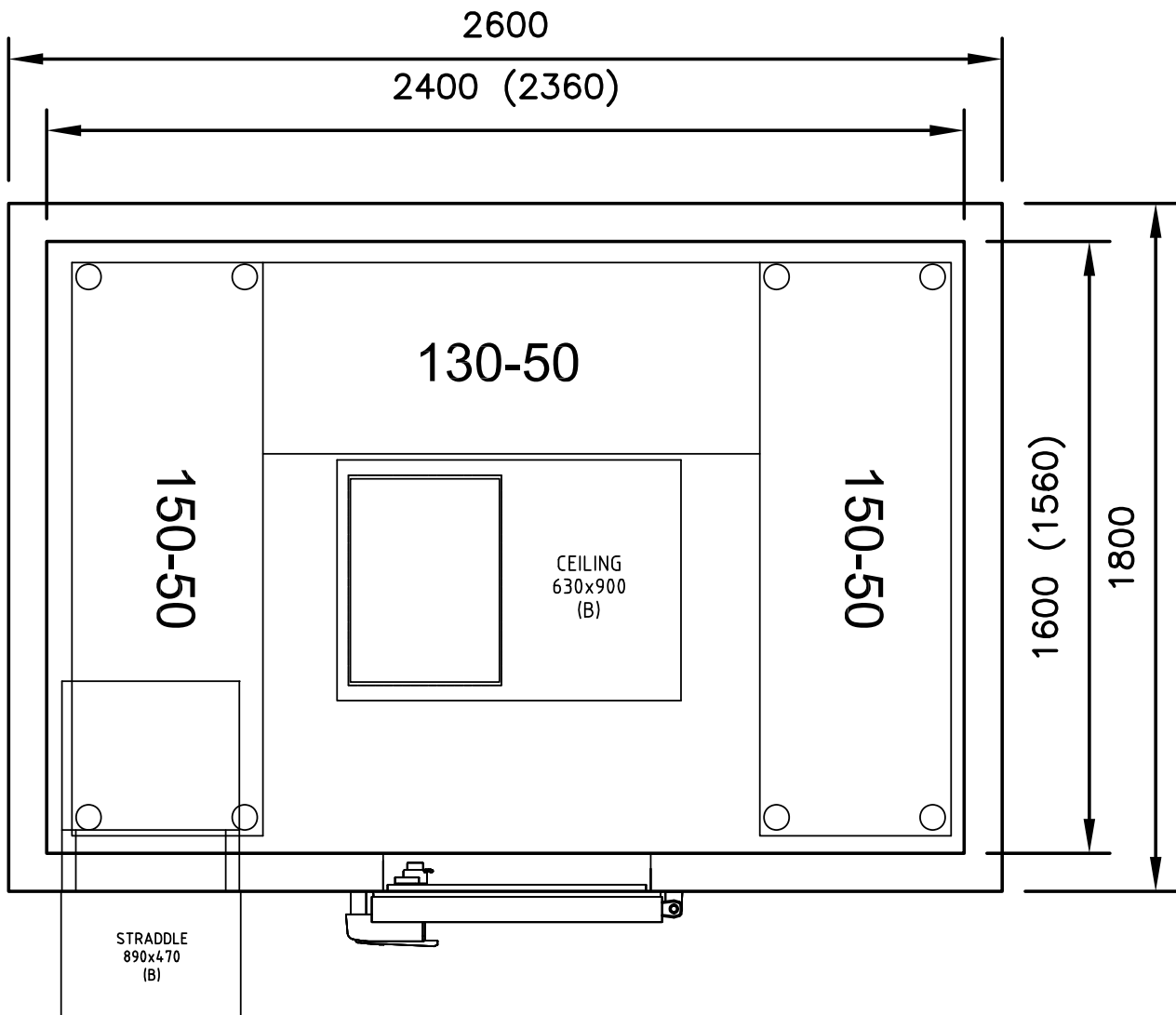

# Display-Kühlzellen Chambres frigorifiques display Display cold rooms



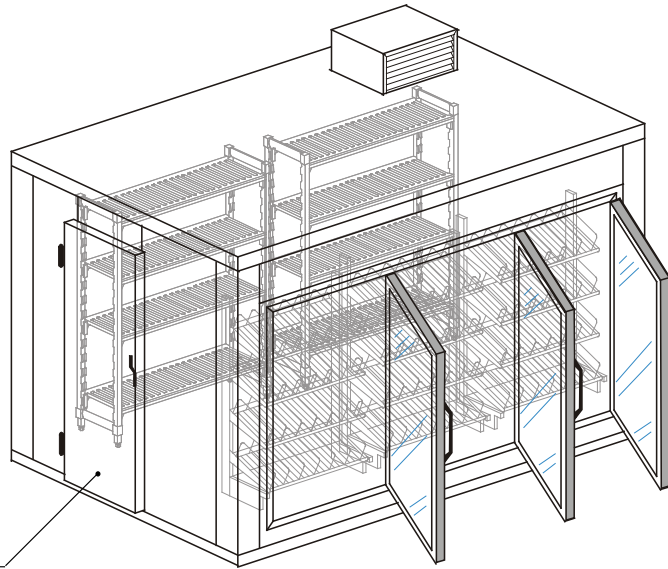

700x1800  
800x1900 STANDARD  
1000x2000

OHNE REGALE ("a")  
SANS RAYONNAGES ("a")  
WITHOUT SHELVES ("a")

MIT REGALE ("a")  
AVEC RAYONNAGES ("a")  
WITH SHELVES ("a")

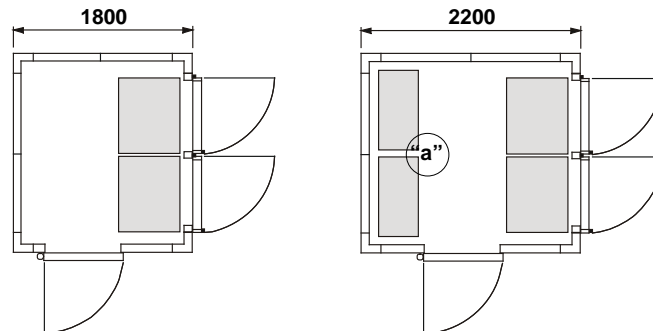
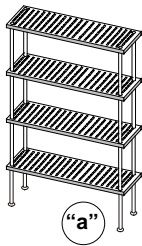

OHNE BODEN  
SANS SOL  
WITHOUT FLOOR

OHNE BODEN  
SANS SOL  
WITHOUT FLOOR

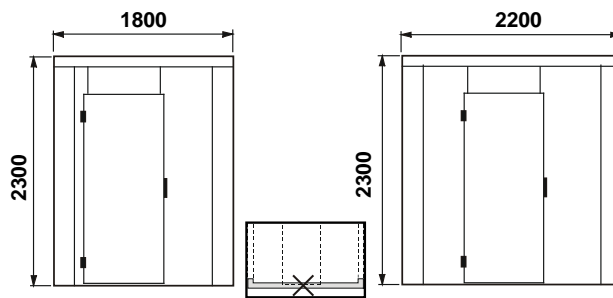

MIT BODEN  
AVEC SOL  
WITH FLOOR

MIT BODEN  
AVEC SOL  
WITH FLOOR

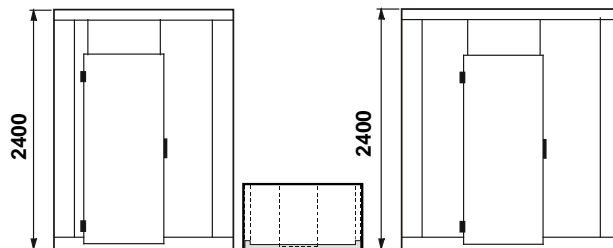



**FORMULAR FÜR MODULARKÜHLZELLEN ANFRAGEN ( Betr.Nr.....)**

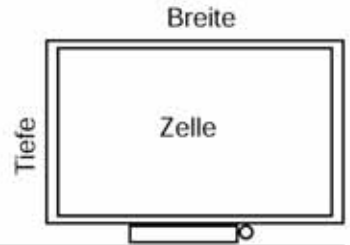

**KUNDE** \_\_\_\_\_

Datum \_\_\_\_\_

**TECHNISCHE MERKMALEN**

**AUSSEN ABMESSUNGEN (mm) (BITTE BEZIEHEN SIE SICH AUF DER ZEICHNUNG OBEN)**

BREITE: \_\_\_\_\_ TIEFE: \_\_\_\_\_ - BITTE LEGEN SIE EV. IHRE ZEICHNUNG BEI -

**KREUZEN SIE DIE GEWÜNSCHTE AUSFÜHRUNG**

ISOLIERUNGSTÄRKE (mm)  80  100 → HÖHE (mm) =  2200  2400  2600  3000 \_\_\_\_\_

ISOLIERUNGSTÄRKE (mm)  120 → HÖHE (mm) =  2240  2440  2640  3040 \_\_\_\_\_

ZELLE TEMPERATUR (°C) \_\_\_\_\_  KÜHL/TN -  TIEFKÜHL/BT Ausführung Innen/Assen \_\_\_\_\_

FLEISH  KÄSE  OBST  GEMUSE  KONDITOREI  EIS  FISH  MUELL Andere \_\_\_\_\_

**BODEN:** STANDARD, GRAU PLASTIFIZIERTER BODEN (1000kg/m<sup>2</sup>)  JA  NEIN

CNS, RUTSCHFEST (1500 kg/m<sup>2</sup>)  JA  NEIN

VERSTÄRCKT (3000 kg/m<sup>2</sup> q.m. gleichmässig verteilt)  JA  NEIN

OHNE BODEN, BEFESTIGUNGSPROFILE  JA  NEIN

BODEN VERSENKT (Tür mit Schleifgummidichtung)  JA  NEIN

RAMPE (Tür mit Schleifgummidichtung)  JA  NEIN

UNTERBODENBELUFTUNG H=24mm  JA  NEIN

BODENBLAUF (Bitte geben Sie die gewünschte Steilung an)  JA  NEIN

DRUCKAUSGLEICHSVENTIL N°.stk \_\_\_\_\_ (STANDARD IN TIEFKÜHLZELLEN)

TÜR-BANDUNG (mm)  700 x 1800H  800 x 1900H  1000 x 2000H BANDUNG  RECHTS  LINKS ANDERE ABMESS. \_\_\_\_\_

SCHIEBETÜR  JA  NEIN ABMESSUNGEN \_\_\_\_\_

SCHLOSS FÜR SCHIEBETÜR  JA  NEIN

**KÜHLEINHEIT**

RAUMTEMPERATUR \_\_\_\_\_ °C

FERNE TRAD.KÜHL.  JA  NEIN  KL."N" (Max +32°C)  KL."T"(Max +43°C) SPANNUNG \_\_\_\_\_ V \_\_\_\_\_ Ph \_\_\_\_\_ Hz

MONOBLOCK  WAND  DECKE

ANDERE TRADITIONELLE KÜHLENHEITEN  WASSER GEKÜHLT \_\_\_\_\_

**REGALE**  JA  NEIN

Nr. LAGIG \_\_\_\_\_ HÖHE \_\_\_\_\_ (mm) TIEFE. \_\_\_\_\_ (mm) TYP  CNS  ALUPLAST

**ZEICHNUNG UNBEDINGT ANGEFRAGT ?**  JA  NEIN

Unterschrift



**QUESTIONNAIRE POUR LA DEMANDE D'OFFRES CHAMBRES FROIDES**

Client \_\_\_\_\_

Date \_\_\_\_\_

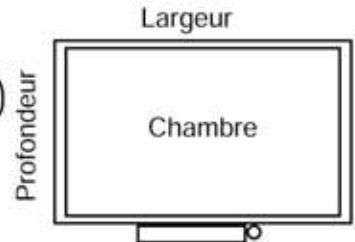

**CHARACTERISTIQUES DE LA CHAMBRE FROIDE MODULARE**

**DIMENSIONS EXTERIEURES (mm) (VOIR LE SCHEMA CI-DESSUS)**

LARGEUR \_\_\_\_\_ PROF. \_\_\_\_\_ - NOUS VOUS PRIONS DE NOUS TRANSMETTRE VOSTRE SCHEMA -

**NOUS VOUS PRIONS DE MARQUER "X" VOS OPTIONS**

ISOLATION PANNEAUX (mm)  80  100 → HAUTEUR (mm)=  2200  2400  2600  3000 \_\_\_\_\_

ISOLATION PANNEAUX (mm)  120 → HAUTEUR (mm)=  2240  2440  2640  3040 \_\_\_\_\_

TEMPERATURE DE LA CHAMBRE (°C) \_\_\_\_\_  TEMP. POSITIVE -  TEMP. NEGATIVE Finissage int./ext. \_\_\_\_\_

VIANDE  FROMAGE  FRUITS  LEGUMES  PATISSERIE  GLACE  POISSON  M. DE REBUT Autre \_\_\_\_\_

**SOL:** STANDARD, PLASTIFIE GRIS (1000kg/m<sup>2</sup>)  OUI  NON

ACIER INOX BOSSAGE RUSTIQUE (1500kg/m<sup>2</sup>)  OUI  NON

RENFORCE (3000kg/m<sup>2</sup> unif. distrib.)  OUI  NON

SANS SOL, AVEC PROFILS POUR FIXER LES PANNEAUX  OUI  NON

SOL ENCAISSE (porte avec join au sol)  OUI  NON

RAMPE (porte avec join au sol)  OUI  NON

PROFILS H=24mm POUR AERATION SOUS SOL  OUI  NON

SOUPAPE(S) DE DECOMPRESSION N° \_\_\_\_\_ (STANDARD SUR CHAMBRES FROIDES NEGATIVES)

PORTE (mm)  700 x 1800H  800 x 1900H  1000 x 2000H CHARNIERE a  DROITE  GAUCHE AUTRES DIMENSIONS \_\_\_\_\_

PORTE COULISANTE  OUI  NON DIMENSIONS \_\_\_\_\_

SERURE PUR PORTE COULISANTE  OUI  NON

**GROUPE FRIGORIFIQUE**

TEMPERATURE AMBIANTE \_\_\_\_\_ °C

GR. TRADITIONEL  OUI  NON  CL."N" (Max +32°C)  CL."T"(Max +43°C) ALIM. EL. \_\_\_\_\_ V \_\_\_\_\_ Ph \_\_\_\_\_ Hz

MONOBLOC:  A PAROI  A PLAFOND

AUTRE TYPE .:  CONDENSATION A EAU \_\_\_\_\_

**RAYONNAGES**  OUI  NON

N° ETAG. NIV. \_\_\_\_\_ HAUTEUR \_\_\_\_\_ (mm) PROF. \_\_\_\_\_ (mm) TYPE  INOX  ALUPLAST

**SCHEMA (NECESSAIRE OU PAZ?)**  OUI  NON

Signature

# CONDITIONS DE VENTE, DE LIVRAISON ET DE PAIEMENT

## 1. Généralités

Sauf convention contraire par écrit, les présentes conditions générales s'appliquent à toutes les affaires commerciales.

## 2. Confirmation de commande

La passation de la commande de l'Acheteur engage ce dernier vis-à-vis du groupe HAVO. Le groupe HAVO n'est engagé qu'après sa confirmation écrite de l'exécution de la commande, sous réserve du refus du fournisseur du groupe HAVO ou des cas de force majeure.

## 3. Prix

Les prix de ce catalogue s'entendent TVA non comprise. Ils sont sans engagement et peuvent être modifiés à tout moment. Les prix facturés seront ceux qui sont en vigueur le jour de la commande.

## 4. Délais de livraison

Le groupe HAVO fait tout son possible pour respecter ponctuellement les délais de livraison indiqués ; toutefois le groupe HAVO ne peut prendre aucun engagement à cet égard ; en cas de grève des fournisseurs, des entreprises de transport, des douaniers et autres circonstances imputables à des tiers, les délais de livraison convenus sont prolongés de plein droit de la durée du retard. En cas de retard, l'Acheteur est tenu de fixer un délai supplémentaire raisonnable. Tout droit à dommages intérêts découlant des retards de livraison est exclu.

## 5. Livraisons

Les livraisons partielles sont autorisées. Toutes les modifications intervenant après la réception de la commande seront facturées en plus à l'acheteur. Le groupe HAVO peut procéder spontanément à des modifications techniques des marchandises commandées jusqu'à leur livraison, dans l'intérêt des avancées techniques.

## 6. Expédition

En cas de livraison par camion, les dommages éventuels survenus en cours de transport doivent être signalés au conducteur dès l'arrivée de la marchandise. Le dommage devra être mentionné sur le double du bon de livraison. La LSVA (Redevance sur le trafic des Poids Lourds liée aux Prestations) est à la charge de l'Acheteur. En cas de transport par chemin de fer ou par la poste, le destinataire s'engage à se faire remettre, par l'entreprise, pour les éventuels dommages en cours de transport, un procès-verbal de constat. L'expédition à des personnes individuelles est toujours faite contre remboursement.

## 7. Conditions de paiement

Le paiement s'entend à 30 jours date de facture, net sans escompte. Les paiements sont effectués en Francs Suisses. La date de paiement doit être respectée, même en cas de recours justifié à la garantie. Le jour où le

groupe HAVO peut disposer du montant est considéré comme la date effective du paiement. Le Débiteur renonce à compenser ses créances éventuelles vis-à-vis du groupe HAVO avec le prix d'achat.

## 8. Retard de paiement

Si l'Acheteur dépasse la date de paiement, il est considéré comme en retard sans avertissement préalable et le groupe HAVO est en droit de lui facturer des intérêts moratoires d'au moins 6% du montant dû. Le groupe HAVO se réserve la faculté de résilier le contrat en cas de retard de paiement de l'Acheteur.

## 9. Réserve de propriété

Toutes les marchandises restent la propriété du groupe HAVO jusqu'à leur règlement intégral. Le groupe HAVO se réserve la faculté de faire enregistrer la réserve de propriété.

## 10. Garantie

L'obligation de garantie prévue par la loi du groupe HAVO pour les défauts des marchandises n'est pas applicable. En son lieu et place, l'Acheteur a droit à une réparation gratuite s'il signale le défaut pendant la durée de garantie convenue du groupe HAVO. La garantie commence à courir le jour de la livraison. Le groupe HAVO se réserve la faculté, au lieu de la réparation, de remplacer certaines pièces de la marchandise. Les pièces remplacées deviennent la propriété du groupe HAVO. L'usure naturelle n'est pas considérée comme un défaut. En cas de défaut imputable à un traitement abusif ou à une erreur de manoeuvre, l'Acheteur n'a pas droit à la garantie. Il en va de même si lui-même ou un tiers procède à des interventions ou à des modifications de la marchandise. Le droit à la réparation ne s'exerce que vis-à-vis de l'Acheteur lui-même. La durée de la garantie n'est pas modifiée par la réparation, mais se poursuit sans interruption. Les pièces remplacées bénéficient de la durée de garantie restante des pièces originales. L'Acheteur n'a droit à aucune compensation pour un dommage direct ou indirect éventuel résultant du défaut de la marchandise (tel que manque à gagner, perte de production, etc.). Cette exclusion de responsabilité s'applique aux droits contractuels et, dans le cadre admis par la loi, aux droits extracontractuels.

## 11. Droit applicable

Le droit applicable est le droit suisse.

## 12. Jurisdiction compétente

La juridiction compétente est Zofingen.

# ALLGEMEINE VERKAUFS- UND LIEFERBEDINGUNGEN

## 1. Allgemeines

Sofern keine abweichenden schriftlichen Vereinbarungen getroffen wurden, gelten für sämtliche Geschäftsabschlüsse die folgenden allgemeinen Liefer- und Geschäftsbedingungen.

## 2. Bestätigung des Bestellungseingangs

Der Käufer verpflichtet sich gegenüber der HAVO Group mit seiner Bestellung. Eine Verbindlichkeit für die HAVO Group entsteht erst nach deren schriftlichen Bestätigung, dass die Bestellung ausgeführt wird, vorbehalten bleiben die Absage seitens des Lieferanten der HAVO Group und Fälle von höherer Gewalt.

## 3. Preise

Die Preise dieses Kataloges verstehen sich exkl. MWSt. Die Preise sind freibleibend und können jederzeit geändert werden. Es werden die am Tage der Bestellung gültigen Preise berechnet.

## 4. Lieferfrist

Die HAVO Group ist bestrebt, angegebene Lieferfristen pünktlich einzuhalten; eine Verbindlichkeit kann HAVO Group jedoch nicht übernehmen. Bei Streiks der Lieferanten, der Transportanstalten, der Zollbeamten und bei anderen Fällen von Drittverschulden verlängern sich die zugesagten Fristen automatisch um die Dauer der Verzögerung. Im Verzugsfall ist der Käufer zur Stellung einer angemessenen Nachfrist verpflichtet. Schadenersatzansprüche aus Lieferverzögerungen sind ausgeschlossen.

## 5. Lieferung

Teillieferungen sind zulässig. Änderungen nach Bestellungseingang, werden dem Käufer zusätzlich in Rechnung gestellt. Technische Änderungen an den Kaufobjekten können von der HAVO Group im Interesse des technischen Fortschrittes bis zur Auslieferung unaufgefordert vorgenommen werden.

## 6. Versand

Bei Lieferung durch Camion muss dem Fahrzeuglenker ein allfälliger Transportschaden sofort bei Ankunft der Ware mitgeteilt werden. Der Schaden ist dabei auf dem Lieferscheindoppel zu vermerken. Die LSVa geht zu Lasten des Käufers. Bei Bahn- oder Posttransport verpflichtet sich der Empfänger, sich für eventuelle Transportschäden von der Transportanstalt eine Tatbestandsaufnahme aushändigen zu lassen. Der Versand an Privatpersonen erfolgt grundsätzlich per Nachnahme.

## 7. Zahlungsbedingungen

Netto 30 Tage nach Rechnungsstellung ohne Abzug von Skonto. Zahlungen sind in Schweizerfranken zu leisten. Die Zahlungsfrist ist auch bei berechtigten Garantieansprüchen einzuhalten. Für den Zahlungseingang ist der Tag massgebend, an dem die HAVO Group über den Betrag verfügen kann. Der Schuldner verzichtet darauf, allfällige Forderungen gegen die HAVO Group mit dem Kaufpreis zu verrechnen.

## 8. Zahlungsverzug

Überschreitet der Käufer einen Zahlungstermin, so kommt der Käufer ohne vorherige Mahnung in Verzug, und die HAVO Group ist berechtigt, ihm zusätzlich Verzugszinsen von mindestens 6% des geschuldeten Betrages zu belasten. Die HAVO Group behält sich bei Zahlungsverzug des Käufers vor, vom Vertrag zurückzutreten.

## 9. Eigentumsvorbehalt

Sämtliche Kaufobjekte bleiben bis zur vollständigen Bezahlung Eigentum der HAVO Group. HAVO Group behält sich vor, den Eigentumsvorbehalt eintragen zu lassen.

## 10. Gewährleistung

Die gesetzlich vorgesehene Gewährleistungspflicht der HAVO Group für Mängel ist hiermit wegbedungen. An ihre Stelle tritt der Anspruch des Käufers auf kostenlose Nachbesserung, wenn er während der vereinbarten Garantiezeit der HAVO Group den Mangel anzeigt. Die Garantiezeit beginnt am Liefertag. Die HAVO Group behält sich anstelle der Nachbesserung vor, Teile des Kaufobjektes zu ersetzen. Ersetzte Teile gehen in das Eigentum der HAVO Group über. Natürliche Abnutzung gilt nicht als Mangel. Bei Mängeln, die auf unsachgemässe Behandlung oder Bedienungsfehler zurückzuführen sind, besteht kein Anspruch des Käufers. Ebenso besteht kein Anspruch des Käufers, wenn er oder Dritte Eingriffe oder Veränderungen am Kaufobjekt vorgenommen haben. Nachbesserung wird nur gegenüber dem Käufer geleistet. Die Garantiezeit wird durch die Nachbesserung nicht verändert, sondern setzt sich ohne Unterbrechung fort. Für neu eingesetzte Teile gilt die noch verbleibende Garantiezeit der ausgewechselten Teile. Der Käufer hat keinen Anspruch auf Ersatz eines durch den Mangel des Kaufobjektes entstandenen allfälligen unmittelbaren oder mittelbaren Schadens (z.B. entgangener Gewinn, Produktionsverluste etc.). Dieser Haftungsausschluss gilt sowohl für vertragliche Ansprüche sowie im gesetzlich zulässigen Rahmen auch für ausservertragliche Ansprüche.

## 11. Anwendbares Recht

Es ist schweizerisches Recht anwendbar.

## 12. Gerichtsstand

Gerichtsstand ist Zofingen.

## **AHT Cooling Systems GmbH – NL Deutschland**

83278 Traunstein · Sonntagshornstraße 19 · Deutschland  
Tel. +49/(0)861/20932-0 · Fax +49/(0)861/20929-90 · Email [worldwide@iht.at](mailto:worldwide@iht.at)

***[www.ihl.at](http://www.ihl.at)***

## **HAVO GROUP AG**

4663 Aarburg · Weberstraße 11 · Schweiz  
Tel. +41/(0)62/7877010 · Fax +41/(0)62/7877019 · Email [havo@havo.ch](mailto:havo@havo.ch)  
Servicehotline +41/(0)848 / 828242

***[www.havo.ch](http://www.havo.ch)***